

Меры безопасности

Пожалуйста, прочтите о мерах безопасности перед началом использования вашего аппарата. Нарушение этих мер и инструкций может повлечь возникновение опасных ситуаций. Данная информация поможет Вам избежать повреждений телефонного аппарата (ТА), ущерба вашему имуществу, а так же исключить травмы при использовании телефонного аппарата.

- Меры безопасности содержат различные инструкции и предостережения. После прочтения данной Инструкции по эксплуатации сохраните её, ввиду возможности дальнейшего использования.

..... ⚠ Запрещается!

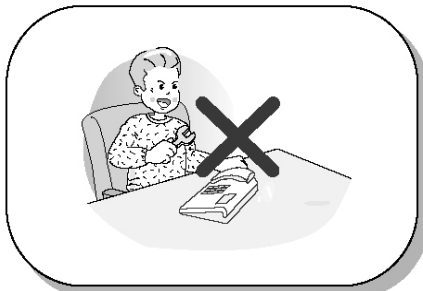

Только квалифицированный и специально подготовленный персонал может производить установку и ремонт телефонного оборудования производства LG-Nortel. Для осуществления ремонта обращайтесь в специализированные сервис-центры.

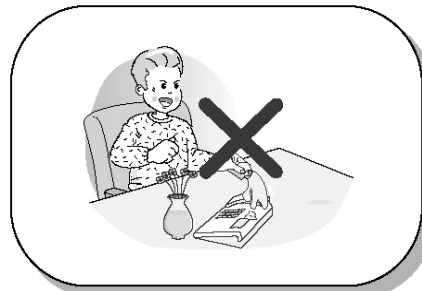

Избегайте попадания жидкости внутрь ТА. Если это произошло, немедленно отключите ТА от электрической сети и телефонной линии и поместите его в сухое место. Обратитесь в сервис-центр. В противном случае это может привести к пожару или поражению электрическим током.



Если Вы ощутили запах гари или обнаружили дым из вашего ТА, немедленно отключите его от электрической сети и телефонной линии. Обратитесь в сервис-центр. В противном случае это может привести к пожару или поражению электрическим током.



Не прикасайтесь к вилке и электрическому шнуру мокрыми руками! В противном случае это может привести к пожару или поражению электрическим током.

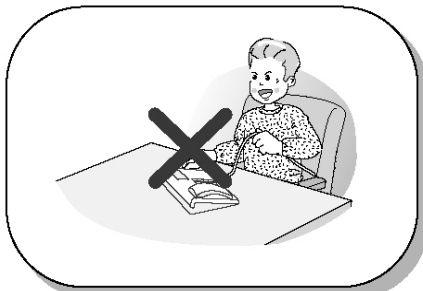

При отключении энергопотребления или телефонного шнура беритесь за вилку и аккуратно тяните её. Нельзя брать за электрический и телефонный шнуры! Это может привести к поражению электрическим током или поломке аппарата.



Не прикасайтесь к вилке, электрическому и телефонному шнурам во время грозы! В противном случае это может привести к пожару или поражению электрическим током.

※ Изображение ТА на вышепредставленных рисунках может отличаться от реального внешнего вида ТА.

Меры безопасности

..... ⚠ Запрещается!

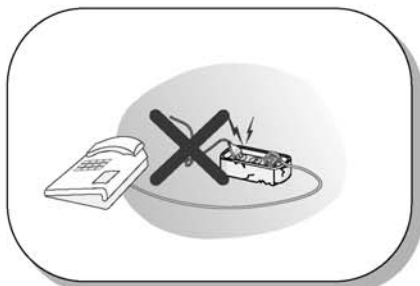

При подключении телефонного аппарата не используйте поврежденные шнуры и телефонные розетки. В противном случае это может привести к пожару или поражению электрическим током.

..... ⚠ Внимание!



Устанавливайте ТА в места недоступные для детей. В противном случае, это может привести к травмам и/или поломке ТА.

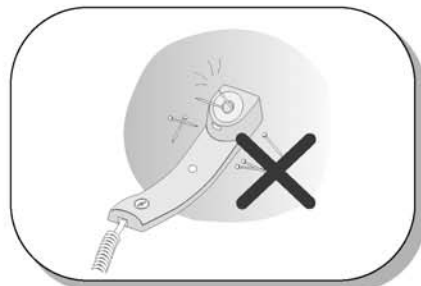

Будьте осторожны при использовании телефонной трубки, т.к. к ней могут примагничиваться иголки, булавки и др. мелкие металлические предметы, что может привести к травмам.



Не устанавливайте ваш ТА в местах с повышенной вибрацией. Это может повлиять на его работу и сократить срок его службы.

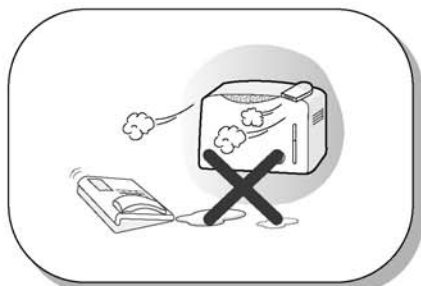

Для установки ТА выбирайте сухие помещения с хорошей вентиляцией. В противном случае это может привести к поломке ТА.

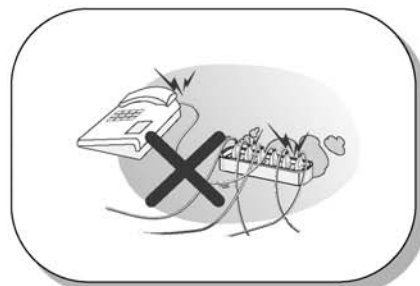

Не подключайте слишком много электрических потребителей к одной розетке. Это может привести к пожару или поражению электрическим током.



Не кладите на ТА тяжелые предметы. Это может привести к поломке ТА. Если это произошло и работа ТА нарушена, обратитесь в сервис-центр.

※ Изображение ТА на вышепредставленных рисунках может отличаться от реального внешнего вида ТА.

Меры безопасности

..... ⚠ Внимание!

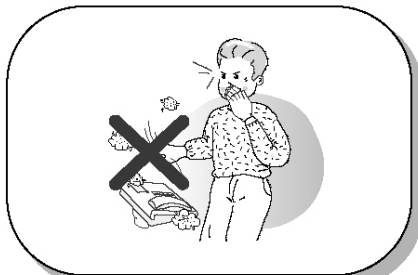

Не роняйте и не кидайте ТА. Это может привести к поломке ТА. Если это произошло и работа ТА нарушена, обратитесь в сервис-центр.

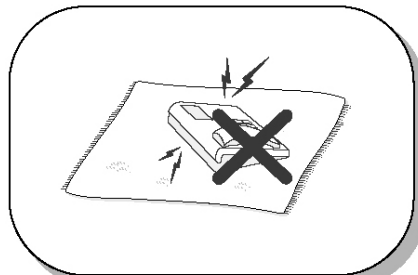

Избегайте воздействия электро-магнитного излучения на ТА. В противном случае это может привести к поломке ТА.

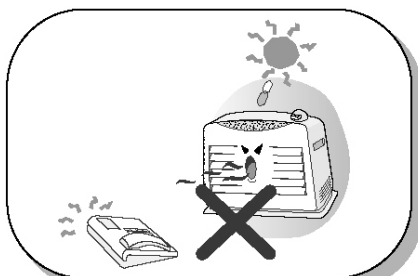

Не устанавливайте ТА в местах попадания прямых солнечных лучей и рядом с нагревательными приборами. В противном случае это может привести к пожару или поломке ТА.

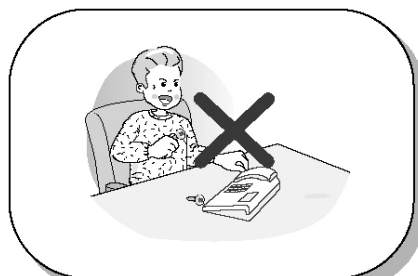

Не позволяйте металлическим или другим инородным предметам попадать внутрь вашего телефона. Если Вы обнаружите наличие инородного предмета в ТА, немедленно отключите его и обратитесь в специализированный сервис - центр.

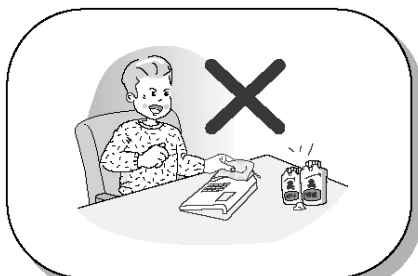

Избегайте воздействия легкоиспаряющихся жидкостей, таких как бензин, спирт, ацетон на ваш ТА. Это может привести к пожару, деформации корпуса или его выцветанию.

※ Изображение ТА на вышепредставленных рисунках может отличаться от реального внешнего вида ТА.

Содержание

Обзор	1
Модели 7016D и 7024D серии LIP-7000	1
Внешний вид и описание кнопок	2
Схема кабельных соединений	4
Вызовы	5
1. Исходящий вызов	5
2. Входящий вызов	5
3 Кнопки управления и Клавиша навигации	6
Основные функции	7
1. В исходном состоянии	7
1.1 Перехват вызова в группе.....	7
1.2 Конференция	8
1.3 Повторный набор номера	9
2. При снятой трубке	9
3. При внутреннем наборе.....	9
4. При вызове незанятого внутреннего абонента.....	10
5. При вызове занятого внутреннего абонента.....	10
6. При вызове внутреннего абонента в режиме DND	10
7. При ошибке в наборе	10
8. При поступлении внутреннего вызова.....	10
9. При разговоре с внутренним абонентом.....	11
10. Постановка в очередь на получение доступа к СО линии	11
11. При наборе/разговоре по СО линии	11
12. Воспроизведение сообщений.....	12
13. Поисковый вызов.....	12
Список вызовов (Call Log)	13
1. Входящие вызовы	13
2. Исходящие вызовы	14
3. Пропущенные вызовы	15
3.1 Ответ.....	15
3.2 Удаление текущей записи	15
3.3 Удаление всех записей	16
3.4 Сохранение	16
3.5 Просмотр Имени/ Телефонного номера	16

Содержание

Меню	17
1. Основное программирование	18
1.1 Программирование собственного имени абонента	18
1.2 Программирование сигнала вызова	19
1.2.1 Выбор типа сигнала внутреннего вызова	20
1.3 Программирование режима ответа	21
1.4 Программирование пароля	22
1.4.1 Регистрация пароля	22
1.4.2 Изменение пароля	23
1.5 Выбор языка	24
1.6 Установка режима блочной передачи номера	24
2. Расширенное программирование	25
2.1 Установка будильника	25
2.1.1 Установка	25
2.1.2 Отмена	26
2.2 Программирование сообщений об отсутствии	27
2.2.1 Выбор сообщения	27
2.2.2 Отмена / Изменение	28
2.3 Установка класса обслуживания абонента (класс сервиса)	29
2.3.1 Понижение класса	30
2.3.2 Восстановление класса	31
2.3.3 Удаленное использование класса сервиса	32
2.4 Установка режима Спикерфон / Гарнитура	32
2.5 Установка режима работы с проводной гарнитурой	33
3. Программирование сокращенного набора номера	34
4. Программирование функции «мобильный абонент»	34
4.1 Установка номера мобильного абонента	34
4.2 Активизация переадресации вызовов на мобильного	35
5. Программирование групповой конференции	35
5.1 Создание конференции	35
5.2 Удаление конференции	36
6. Программирование виртуальных абонентов	36
6.1 Регистрация виртуального номера	37
6.2 Отмена виртуального номера	38
Телефонная книга	38
1. Набор по ICM имени	39
2. Индивидуальный сокращенный набор	39
3. Системный сокращенный набор	40
Ввод символов	41
Словарь терминов	41

Обзор

Модели 7016D и 7024D серии LIP-7000

Модели LIP-7016D/7024D представляют собой усовершенствованные, удобные для пользователя системные аппараты, имеющие 3 управляющие кнопки и клавишу навигации.

- Основные характеристики
 - Стильный и ультрамодный дизайн
 - 3-х строчный (3 x 24) жидко-кристаллический дисплей
 - 16 / 24 программируемые кнопки с двухцветными светодиодными индикаторами
 - Возможность просмотра входящих и исходящих вызовов
 - Hands-Free решения – только для модели 7024D (при наличии модуля расширения Blue-Tooth).
 - Возможность настенного монтажа (при наличии комплекта для настенного монтажа)

LIP-7016D



LIP-7024D



Обзор

Внешний вид и описание кнопок

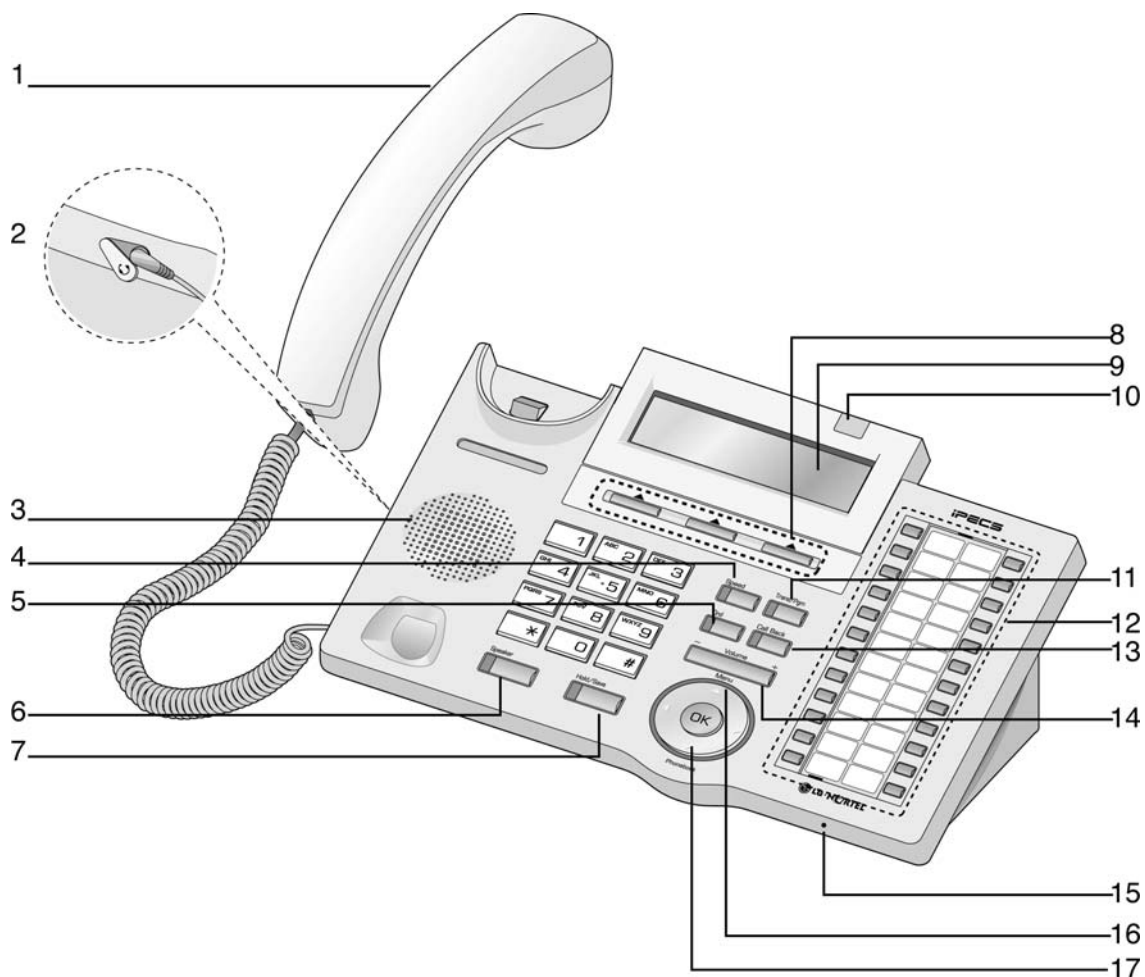

1 Телефонная трубка

2 Разъем для проводной Гарнитур

3 Динамик

4 Кнопка быстрого доступа - **Speed**

5 Кнопка **DND**

6 Кнопка спикерфона - **Speaker**

7 Кнопка удержания/сохранения - **Hold/Save**

8 3 Кнопки управления

9 ЖКД
(Жидко-кристаллический дисплей)

10 Индикатор поступления вызова

11 Кнопка перевода вызовов/программирования - **Trans/PGM**

12 Программируемые кнопки

13 Кнопка обратного вызова - **Call back**

14 Клавиша регулирования громкости

15 Микрофон **Hands-free**

16 Сектор Меню клавиши навигации

17 Сектор выбора Телефонной книги

Обзор

1	Телефонная трубка	Используется для разговора.
2	Разъем для проводной гарнитуры	Используется для подключения гарнитуры к телефонному аппарату для режима Hands-free.
3	Динамик	Транслирует сигнал вызова и голос.
4	Кнопка быстрого доступа- Speed	Используется для сокращенного набора номера, для программирования, для запоминания последнего набранного номера и т.д.
5	Кнопка DND	Используется для блокировки входящих вызовов. Если функция блокировки активна, индикатор этой кнопки горит красным цветом.
6	Кнопка спикерфона - Speaker	Активизирует режим громкой связи, о чем свидетельствует красный цвет индикатора.
7	Кнопка удержания/сохранения- Hold/Save	Используется для удержания вызова или для сохранения информации во время программирования.
8	3 Кнопки управления	Используются для выбора функций, отображаемых на дисплее прямо над этими кнопками.
9	ЖКД (Жидко-кристаллический дисплей)	На дисплее отображаются набираемые номера и входящие номера, статус абонентской линии и различные сообщения.
10	Индикатор поступления вызова	Горит во время поступления вызова на телефонный аппарат.
11	Кнопка перевода вызовов/ программирования - Trans/PGM	Используется для перевода вызовов (TRANS) или для входа в режим программирования (PGM)
12	Программируемые кнопки	Некоторые из программируемых кнопок предварительно запрограммированы как кнопки резервирования соединительной линии (группы линий) или для выхода в город (кнопки Loop). Программируемые кнопки, могут быть запрограммированы пользователем в соответствии с его предпочтениями.
13	Кнопка обратного вызова - Call back	Используется для обратного вызова номера, исходящий звонок с которого не был принят по причине занятости телефонной линии.
14	Клавиша регулирования громкости	Используется для регулирования громкости сигнала вызова, громкости трубки и громкости режима спикерфона.
15	Микрофон Hands-free	Используется при активном режиме спикерфона.
16	Сектор Меню	Используется для выбора пунктов меню и опций
17	Сектор выбора Телефонной книги	Используется для быстрого набора номера, сохранения последнего набранного номера и других номеров, в процессе программирования программируемых кнопок.

Обзор

Схема кабельных соединений

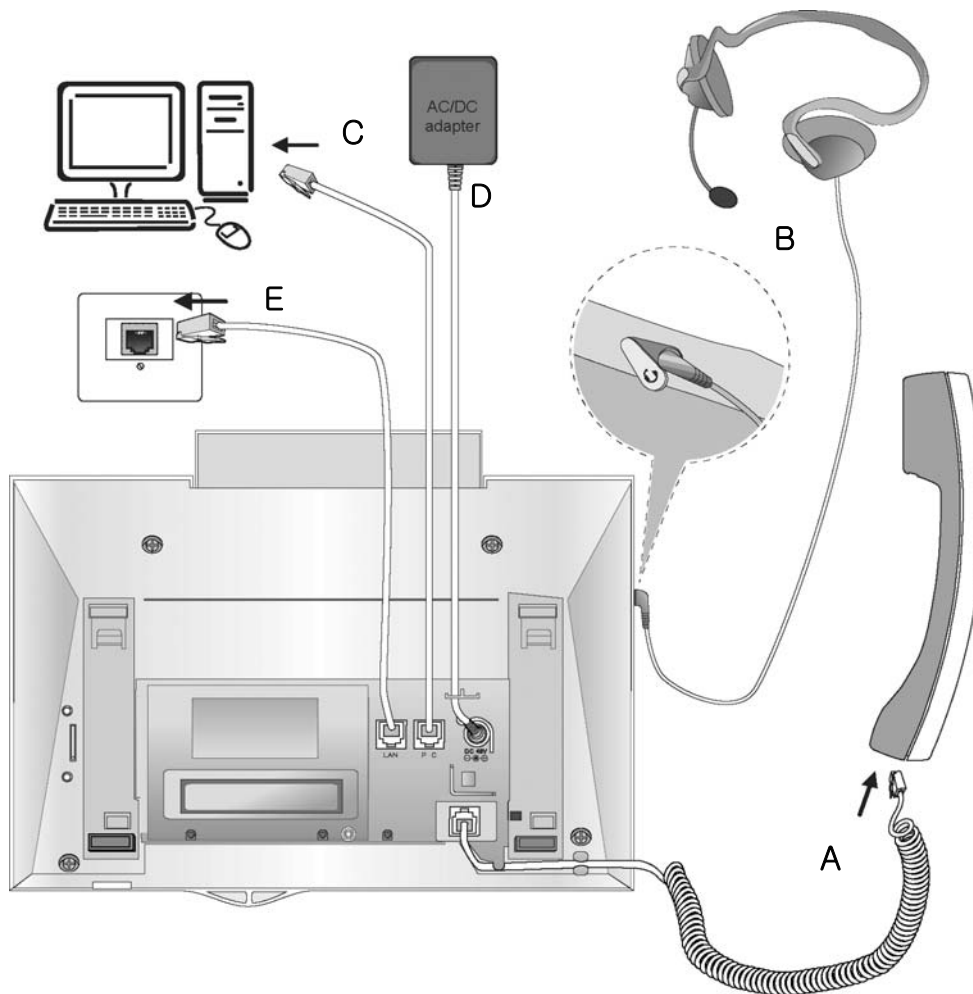

Кабельные соединения

- A** – Один конец спирального провода вставляется в разъем Телефонной трубки, другой – в разъем, находящийся в нижней части корпуса Телефонного аппарата.
- B** – Соединительный шнур проводной гарнитуры вставляется в специальный разъем, находящийся с левой стороны корпуса Телефонного аппарата.
- C** – Один конец компьютерного кабеля вставляется в разъем, находящийся в нижней части корпуса Телефонного аппарата, другой – в сетевой порт компьютера (LAN switch port of PC).
- D** – Шнур сетевого адаптера вставляется в разъем, находящийся в нижней части корпуса Телефонного аппарата. Сетевой адаптер подключается к сети ~220В.
- E** – Один конец сетевого кабеля вставляется в разъем, находящийся в нижней части корпуса Телефонного аппарата, другой – в компьютерную розетку (в порт сетевого коммутатора).
IEEE 802.3af Compliant

ВЫЗОВЫ

1. Исходящий вызов

Внутренний



Поднимите трубку

или

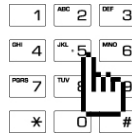

Наберите номер внутреннего абонента



Говорите

Внешний



Поднимите трубку

или



Наберите 9 или нажмите кнопку резервирования СО линии.



Наберите городской номер

Говорите

2. Входящий вызов

Внутренний



Поднимите трубку

или



Говорите

Внешний



Поднимите трубку

или



Нажмите мерцающую кнопку резервирования СО линии или кнопку Loop.



Говорите

3 Кнопки управления и Клавиша навигации

3 Кнопки управления

3 Кнопки управления расположены под дисплеем. Кнопки управления не имеют жестко закрепленных функций, текущая функция кнопки отображается на дисплее строго над кнопкой. Например, если пользователь вызывает абонента, чья телефонная линия уже занята, то в трубке он слышит сигнал «занято» и на дисплее отображается статус «занято». Над каждой из кнопок управления отображаются функции, возможные к выполнению в данный момент - “Message Wait” (Сообщение об ожидании), “Camp-On” (Ожидающий вызов) и “Flash” (Сброс). Для активации желаемой функции достаточно нажать на соответствующую кнопку управления.

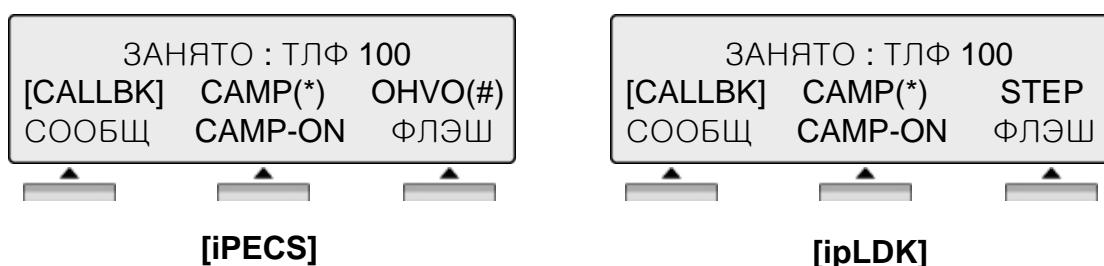

Клавиша навигации

В случаях, когда для выбора пользователя возможно более 3-х функций, на дисплее отображается левая (←) или правая (→) стрелка (см. рисунок). При нажатии сектора Клавиши навигации, соответствующего направлению стрелки, на дисплее отображаются дополнительные функции. Клавиша навигации располагается под Клавишей регулирования громкости.



Основные функции

Нажав одну из 3-х кнопок управления возможно выбрать одну из функций отображенных в нижней части дисплея. Например, если Вы хотите выбрать функцию перехвата вызова (pickup) (см. рисунок), Нажмите левую кнопку. Если для выбора возможны более чем 3 функции, то на дисплее отобразится стрелка. Используйте Клавишу навигации для перехода на следующий/предыдущий экран с отображаемыми для выбора функциями.

1. В ИСХОДНОМ СОСТОЯНИИ

3 Кнопки управления располагаются прямо под дисплеем.



ПЕРЕХВ : нажмите [ПЕРЕХВ] для перехвата вызова в группе перехвата
КОНФЕР : нажмите [КОНФЕР] для перехода в режим конференции
ПОВТОР : нажмите [ПОВТОР] для повторного набора последнего набранного номера.

1.1 Перехват вызова в группе

С ТА Вы можете перехватить вызов, пришедший на другой ТА, если оба абонента прописаны в одной группе перехвата.

* (Создание групп перехвата осуществляется администратором системы).



Нажмите [ПЕРЕХВ].



[iPECS]



[ipLDK]

Говорите

Также, для перехвата вызова можно набрать 5 6 6.

Основные функции

1.2 Конференция

ВЫЗОВ НА ТЛФ 100
01 ФЕВ 04 17:34
СООБЩ ФЛЭШ

Наберите желаемый номер внутреннего абонента.
(например:100).

ВЫЗОВ НА ТЛФ 100
01 ФЕВ 04 17:34
ПЕРЕВОД КОНФЕР МИК. ВЫК

После ответа абонента 100 нажмите [КОНФЕР].

КОНФЕРЕНЦИЯ
01 ФЕВ 04 17:34
ПЕРЕАДР КОНФЕР ПОВТОР→

Наберите еще один номер внутреннего абонента, с которым необходимо провести конференцию. (например:104)

ВЫЗОВ НА ТЛФ 104
01 ФЕВ 04 17:34
СООБЩ ФЛЭШ

Дождитесь когда абонент 104 примет вызов.

ВЫЗОВ НА ТЛФ 104
01 ФЕВ 04 17:34
ПЕРЕВОД КОНФЕР МИК. ВЫК

Нажмите дважды [КОНФЕР].

КОНФЕРЕНЦИЯ
01 ФЕВ 04 17:34
КОНФЕР МИК. ВЫК

3-х сторонняя конференция установлена.

Основные функции

1.3 Повторный набор номера

ТЛФ 100 (Т)
01 ФЕВ 04 17:34
ПЕРЕХВ КОНФЕР ПОВТОР

Нажмите [ПОВТОР].

> 123456789
01/02 17:15
НАЗАД УДАЛИТЬ НАБРАТЬ

[iPECS]

Для осуществления вызова нажмите [НАБРАТЬ]. Для удаления номера – [УДАЛИТЬ]

> 123456789
01/02 17:15
НАЗАД УДАЛИТЬ НАБРАТЬ

[ipLDK]

Для просмотра номеров используйте сектора вверх-вниз клавиши навигации или кнопку "Volume".

123456789
ЛИНИЯ 008 00:00:10
ПЕРЕВОД КОНФЕР МИК. ВЫК →

Говорите.

2. При снятой трубке

ТЛФ 100 (Т)
01 ФЕВ 04 17:34
ПЕРЕАДР КОНФЕР ПОВТОР→

ПЕРЕАДР: Нажмите [ПЕРЕАДР] для перевода вызова на другого внутреннего абонента, голосовой ящик и др.

КОНФЕР: Нажмите [КОНФЕР] для входа в режим конференции.

ПОВТОР: Нажмите [ПОВТОР] для повторного набора номера.

ТЛФ 100 (Т)
01 ФЕВ 04 17:34
← АБОНЕНТ

ICM: Если во время разговора поступает вызов от внутреннего абонента, то для постановки на удержание первого вызова и ответа на второй нажмите [ICM].

3. При внутреннем наборе

ТЛФ 100 (Т)
01 ФЕВ 04 17:34
ФЛЭШ

ФЛЭШ: Для завершения вызова и перехода в режим набора номера нажмите [ФЛЭШ].

Основные функции

4. При вызове незанятого внутреннего абонента

ВЫЗОВ НА ТЛФ 100
01 ФЕВ 04 17:34
СООБЩ ФЛЭШ



СООБЩ : Нажмите [СООБЩ] чтобы оставить сообщение или внутренний номер (в зависимости от установок станции).
ФЛЭШ : Для завершения вызова и перехода в режим набора номера нажмите [ФЛЭШ].

5. При вызове занятого внутреннего абонента

ЗАНЯТО : ТЛФ 100
[CALLBK] CAMP (*) OHVO(#)
СООБЩ CAMP-ON ФЛЭШ



[iPECS]

ЗАНЯТО : ТЛФ 100
[CALLBK] CAMP (*) STEP
СООБЩ CAMP-ON ФЛЭШ



[ipLDK]

СООБЩ : Нажмите [СООБЩ] чтобы оставить голосовое сообщение или внутренний номер (в зависимости от установок системы).

CAMP-ON : Нажмите [CAMP-ON] для уведомления поступления нового вызова.

ФЛЭШ : Для завершения вызова и перехода в режим набора номера нажмите [ФЛЭШ].

6. При вызове внутреннего абонента в режиме DND

НЕ БЕСПОКОИТЬ ТЛФ 100
ОБР ВЫЗ ФЛЭШ



ОБР ВЫЗ : Нажмите [ОБР ВЫЗ] чтобы оставить голосовое сообщение или внутренний номер (в зависимости от установок системы).
ФЛЭШ : Для завершения вызова и перехода в режим набора номера нажмите [ФЛЭШ].

7. При ошибке в наборе

НЕВЕРНЫЙ НАБОР
01 ФЕВ 04 17:34
ФЛЭШ



ФЛЭШ : Для завершения вызова и перехода в режим набора номера нажмите [ФЛЭШ].

8. При поступлении внутреннего вызова

ВЫЗОВ ОТ ТЛФ 104
01 ФЕВ 04 17:34
DND



DND : Нажмите [DND] для блокировки входящего вызова. (Do Not Disturb)

Основные функции

9. При разговоре с внутренним абонентом



ПЕРЕВОД : Нажмите [ПЕРЕВОД] для перевода вызова.
КОНФЕР : Нажмите [КОНФЕР] для входа в режим конференции
МИК.ВЫК : Нажмите [МИК.ВЫК] для отключения микрофонов телефонной трубки, спикерфона или гарнитуры. Для включения микрофона нажмите [МИК.ВКЛ].

10. Постановка в очередь на получение доступа к СО линии

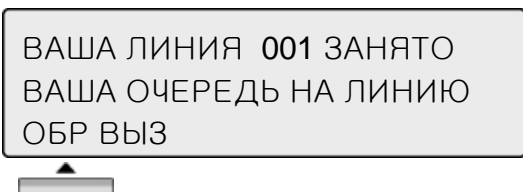

ОБР ВЫЗ : Если после того как Вы набрали «9» для выхода на СО линию, Вы слышите сигнал занято, это значит, что нет свободной СО линии для совершения звонка. Для постановки в очередь на получение доступа к СО линии нажмите [ОБР ВЫЗ].

11. При наборе/разговоре по СО линии



ПЕРЕВОД : Нажмите [ПЕРЕВОД] для перевода вызова.
КОНФЕР : Нажмите [КОНФЕР] для входа в режим конференции
МИК.ВЫК : Нажмите [МИК.ВЫК] для отключения микрофонов телефонной трубки, спикерфона или гарнитуры. Для включения микрофона нажмите [МИК.ВКЛ].



ЗАПИС : Нажмите [ЗАПИС] для записи текущего разговора. (при наличии зарегистрированных системных ресурсов)
ФЛЭШ : Для завершения вызова и перехода в режим набора номера нажмите [ФЛЭШ].
АСНР : Нажмите [АСНР] для автоматического дозвона.

Основные функции

12. Воспроизведение сообщений

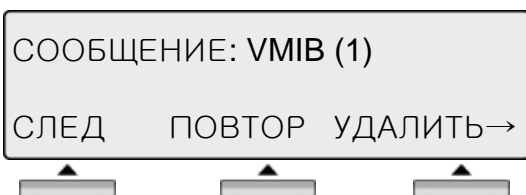

- СЛЕД** : Нажмите [СЛЕД] для перехода к следующему сообщению.
- ПОВТОР** : Нажмите [ПОВТОР] для повторения текущего сообщения.
- УДАЛИТЬ** : Нажмите [УДАЛИТЬ] для удаления текущего сообщения.



- ДОБ** : Нажмите [ДОБ] для добавления комментариев к текущему сообщению перед пересылкой другому абоненту. Запишите комментарии и наберите номер для передачи сообщения.
- НАЗАД** : Нажмите [НАЗАД] для повторения сообщения.
- ОБР ВЫЗ** : Нажмите [ОБР ВЫЗ] для запроса обратного вызова.

13. Поисковый вызов

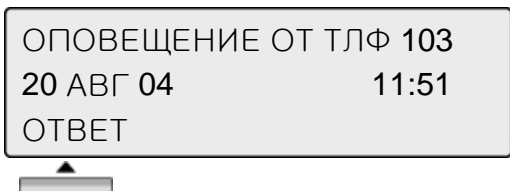

- ОТВЕТ** : Нажмите [ОТВЕТ] для ответа на поисковый вызов.

СПИСОК ВЫЗОВОВ (Call Log)

Программирование кнопки для отображения списка вызовов:

PGM + программируемая кнопка + PGM '57'

Нажмите запрограммированную кнопку для отображения списка вызовов [Call Log].

1. ВХОДЯЩИЙ ВЫЗОВ
2. ИСХОДЯЩИЙ ВЫЗОВ
OK



ВХОДЯЩИЙ ВЫЗОВ : Для отображения списка принятых вызовов *

ИСХОДЯЩИЙ ВЫЗОВ :Для отображения списка исходящих вызовов

3. УТЕРЯННЫЙ ВЫЗОВ
OK ^

УТЕРЯННЫЙ ВЫЗОВ : Для отображения списка пропущенных вызовов *

* Возможно отображение номера вызывающего абонента при условии предоставления его сетью - CLI (Calling Line ID).

1. Входящие вызовы

1. ВХОДЯЩИЙ ВЫЗОВ
2. ИСХОДЯЩИЙ ВЫЗОВ
OK

Нажмите [OK] или



123456789
02/01 09:02
НАЗАД НАБРАТЬ

[iPECS]

Нажмите [НАБРАТЬ] или , для осуществления вызова.

123456789
02/01 09:02
НАЗАД УДАЛИТЬ НАБРАТЬ

[ipLDK]

123456789
ЛИНИЯ 125 00:00:03
ПЕРЕВОД КОНФЕР МИК.ВЫК →

Примечание

Для возвращения к предыдущему состоянию нажмите [НАЗАД]

СПИСОК ВЫЗОВОВ

2. Исходящие вызовы

1. ВХОДЯЩИЙ ВЫЗОВ
2. ИСХОДЯЩИЙ ВЫЗОВ
OK

Нажмите [OK] или .

123456789
02/01 09:02
НАЗАД НАБРАТЬ

[iPECS]

123456789
02/01 09:02
НАЗАД УДАЛИТЬ НАБРАТЬ

[ipLDK]

Нажмите [НАБРАТЬ] или ,
для осуществления вызова.

123456789
ЛИНИЯ 125 00:00:03
ПЕРЕВОД КОНФЕР МИК.ВЫК→

Примечание

Для возвращения к предыдущему состоянию нажмите [НАЗАД]

СПИСОК ВЫЗОВОВ

3. Пропущенные вызовы

3 УТЕРЯННЫЙ ВЫЗОВ
OK ^

Нажмите [OK] или



0123456789
03/10 16:02 CNT :01
НАЗАД ВЫБРАТЬ > ОТВЕТ

Нажмите [ВЫБРАТЬ] для выбора следующих функций:

- ОТВЕТ – ответить,
- УД ЭТО – удалить текущую запись,
- УД ВСЕ – удалить все записи,
- СОХРАН – сохранить,
- ИМЯ/НОМ – просмотреть Имя / Телефонный номер

3.1 Ответ

0123456789
03/10 16:02 CNT :01
НАЗАД ВЫБРАТЬ > ОТВЕТ

Нажмите [ОТВЕТ] чтобы совершить вызов на отображаемый на дисплее номер.

0123456789
ЛИНИЯ XXX 00:00:03
ПЕРЕВОД КОНФЕР МИК.ВЫК

3.2 Удаление текущей записи

0123456789
03/10 16:02 CNT :01
НАЗАД ВЫБРАТЬ > УД ЭТО

Нажмите [УД ЭТО] чтобы удалить отображаемый на дисплее номер.

ТЛФ 100 (Т)
01 ФЕВ 04 17:34
ПЕРЕХВ КОНФЕР ПОВТОР

Примечание

Для возвращения к предыдущему состоянию нажмите [НАЗАД]

СПИСОК ВЫЗОВОВ

3.3 Удаление всех записей

0123456789
14/07 16:02 CNT :01
НАЗАД ВЫБРАТЬ > УД ВСЕ

Нажимайте [ВЫБРАТЬ] пока на дисплее не появится [УД ВСЕ]. Нажмите [УД ВСЕ] для удаления всех записей о пропущенных вызовах.

УДАЛ: ВСЯ ИНФ-ЦИЯ АОН
НАЖМ [HOLD]
НАЗАД ВЫБРАТЬ > УД ВСЕ

Нажмите [HOLD] для подтверждения удаления всех записей. Весь список пропущенных вызовов будет удален.

3.4 Сохранение

0123456789
03/10 16:02 CNT :01
НАЗАД ВЫБРАТЬ > СОХРАН

Для сохранения номера из списка пропущенных вызовов для последующего быстрого набора, нажмите [СОХРАН].

Н ЯЧ СОКР НАБОРА? (XXX)
ИНФОРМАЦИЯ АОН ВКЛ
ПАУЗА ФЛЭШ ГТС ТОН

Нажмите [HOLD] или , для внесения номера в ячейку

※ далее см. стр. 40
«Программирование сокращенного набора номера»

3.5 Просмотр Имени / Телефонного номера

0123456789
03/10 16:02 CNT :01
НАЗАД ВЫБРАТЬ > ИМЯ/НОМ

Для просмотра Имени абонента, соответствующего текущей записи списка пропущенных вызовов, нажмите [ИМЯ/НОМ].

IVANOV
03/10 16:02 CNT :01
НАЗАД ВЫБРАТЬ > ИМЯ/НОМ

ИЛИ если на дисплее отображается имя, нажмите [ИМЯ/НОМ] для просмотра соответствующего телефонного номера.

Примечание

Для возвращения к предыдущему состоянию нажмите [НАЗАД]

Меню



1. ОСН ПРГ
2. РАСШ ПРГ
OK

Нажмите сектор [Menu].



1. ОСН ПРГ
2. РАСШ ПРГ
OK

Нажмите нижний сектор Клавиши навигации.



3. УСКОР ПРГ
4. ПРГ МОБ АБ-ТОВ
OK

Нажмите нижний сектор Клавиши навигации.



3. УСКОР ПРГ
4. ПРГ МОБ АБ-ТОВ
OK

Нажмите нижний сектор Клавиши навигации.



5. ПРГ ГРП КОНФ
6. ПРГ ВИРТ АБ-ТОВ
OK

Нажмите нижний сектор Клавиши навигации.



5. ПРГ ГРП КОНФ
6. ПРГ ВИРТ АБ-ТОВ
OK

Нажмите нижний сектор Клавиши навигации.

Меню

1. Основное программирование



Нажмите сектор [MENU].

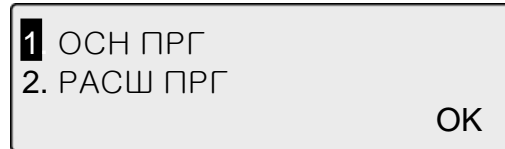

Нажмите [OK] или



1.1 Программирование собственного имени абонента

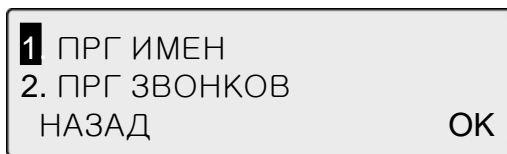

Нажмите [OK] или



Введите имя.

※ Для более подробной информации см. стр. 47 «Ввод символов»

Меню

1.2 Программирование сигнала вызова

※ **LIP-7016D/24D** не поддерживает программирование сигнала вызова при работе с системой **ipLDK**.

1. ПРГ ИМЕН
2. ПРГ ЗВОНКОВ
НАЗАД ОК

Нажмите [ОК] или .

Нажмите нижний сектор клавиши навигации.

1. ВНУТРЕННИЙ ЗВОНОК
2. ВНЕШНИЙ ЗВОНОК
НАЗАД ОК

Нажмите нижний сектор клавиши навигации.

1. ВНУТРЕННИЙ ЗВОНОК
2. ВНЕШНИЙ ЗВОНОК
НАЗАД ОК

Меню

1.2.1 Выбор типа сигнала внутреннего вызова

1. ВНУТРЕННИЙ ЗВОНОК
2. ВНЕШНИЙ ЗВОНОК
НАЗАД ОК

Нажмите [ОК] или



RING TYPE : 01 (01-08)
ВЫБОР КНОПКОЙ [СЛЕД]
НАЗАД СЛЕД ОК

Для прослушивания типов сигналов нажимайте [СЛЕД] или



сектор Меню.



RING TYPE : 02 (01-08)
ВЫБОР КНОПКОЙ [СЛЕД]
НАЗАД СЛЕД ОК

Для сохранения выбранного типа сигнала нажмите [ОК] или





※ Для выбора типа сигнала внешнего вызова используйте эту же последовательность действий.

Меню

1.3 Программирование режима ответа

3 ПРГ РЕЖ ОТВ
4. ПРГ ПАРОЛЯ
НАЗАД ОК



Нажмите [ОК] или



ЗВОНОК:ТОНОВЫЙ РЕЖИМ (Т)
ВЫБОР КНОПКОЙ [СЛЕД]
НАЗАД СЛЕД ОК



Нажмите [СЛЕД] или  для выбора режима.

- ※ Вы можете выбрать один из 3-х режимов;
- 2-х сторонняя громкая – HANDSFREE MODE
 - Тоновый режим – TONE MODE
 - 1 сторонняя громкая – PRIVATE MODE

1-СТОП ГРОМК (Р)
ВЫБОР КНОПКОЙ [СЛЕД]
НАЗАД СЛЕД ОК



Нажмите [ОК] или



ТЛФ 100 (Р)
01 ФЕВ 04 17:34
ПЕРЕХВ КОНФЕР ПОВТОР

Выбранный режим будет сохранен.

Примечание

PRIVATE Вы услышите 3 коротких тона, затем аппарат проключится на прием голоса вызывающего абонента. Для Вашего проключения Вам необходимо снять трубку, либо нажать кнопку **Speaker**.



HANDSFREE Вы услышите 3 коротких тона, затем аппарат проключится на прием голоса вызывающего абонента и вашего голоса в режиме **Hands-free**. Если Вы не хотите разговаривать в режиме **Hands-free**, снимите трубку.

TONE Обычный режим подачи вызова.

Меню

1.4 Программирование пароля

3. ПРГ РЕЖ ОТВ
4. ПРГ ПАРОЛЯ
НАЗАД ОК





Нажмите [ОК] или



1.4.1 Регистрация пароля

> РЕГИСТРАЦИЯ ПАРОЛЯ
ВЫБОР КНОПКОЙ [СЛЕД]
НАЗАД СЛЕД ОК



Нажимайте [СЛЕД] или  для выбора опции регистрации пароля. Нажмите [ОК] или



ВВОД : ПАРОЛЬ
НАЗАД

Введите пароль.

Например: 55555

НАЖМИТЕ ОК
НАЗАД ОК





Нажмите [ОК] или





Меню

1.4.2 Изменение пароля

> ИЗМЕНЕНИЕ ПАРОЛЯ
ВЫБОР КНОПКОЙ [СЛЕД]
НАЗАД СЛЕД ОК



Нажимайте [СЛЕД] или  для выбора опции изменения пароля. Нажмите [ОК] или .

ВВОД: ТЕКУЩИЙ ПАРОЛЬ
НАЗАД

Введите текущий пароль.
Например: 55555

НАЖМИТЕ ОК
НАЗАД ОК

Нажмите [ОК] или .

ВВОД : ПАРОЛЬ
НАЗАД

Введите новый пароль.
Например: 33333

НАЖМИТЕ ОК
НАЗАД ОК



Нажмите [ОК] или .

Меню

1.5 Выбор языка

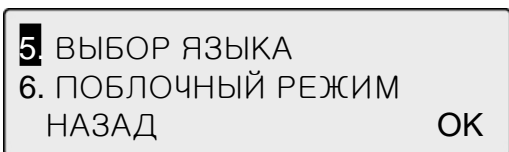

Нажмите [ОК] или

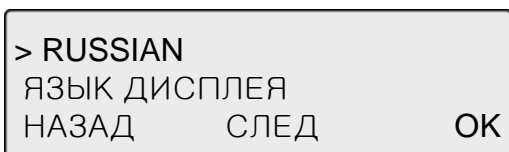

Нажимайте [СЛЕД] или сектор Меню  для выбора языка.

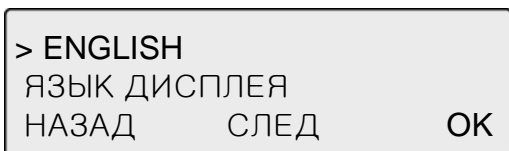

Нажмите [ОК] или , для установки выбранного языка.

1.6 Установка режима блочной передачи номера

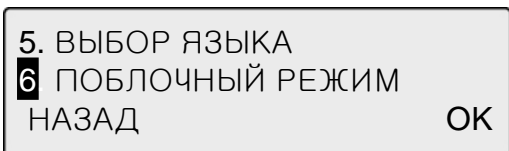

Нажмите [ОК] или



Нажимайте [СЛЕД] или  для включения (ON) /отключения (OFF) режима блочной передачи номера.



Нажмите [ОК] или



Меню

2. Расширенное программирование



Нажмите сектор Меню.



1. ОСН ПРГ
2. РАСШ ПРГ
OK

Нажмите [OK] или



2.1 Установка будильника

2.1.1 Установка

1. УСТАНОВКА БУДИЛЬНИКА	
2. ПРГ СООБЩЕНИЙ	
НАЗАД	OK

Нажмите [OK] или



ВВОД: ВРЕМЯ БУДИЛЬНИКА		
ЧЧ:ММ	10:10 am	
НАЗАД	УДАЛИТЬ	OK

Введите время будильника и выберите либо единовременный сигнал, либо ежедневный.

- РАЗОВО: Единовременный (установлен по умолчанию)

- ПЕРИОДИЧНО: Ежедневный (#)

* Время устанавливается в формате 24:00

например :7am = 07:00

: 7pm = 19:00

ВВОД: ВРЕМЯ БУДИЛЬНИКА		
07:00-ПЕРИОДИЧНО	10:00	
НАЗАД	УДАЛИТЬ	OK

Нажмите [OK] или



ТЛФ 100 (Т)		
01 ФЕВ 04	*22:34	
ПЕРЕХВ	КОНФЕР	ПОВТОР

Мигающий значок [*] рядом с текущим временем свидетельствует о том, что будильник установлен.

БУДИЛЬНИК	
01 ФЕВ 05	*07:00 am

Сигнал будильника прозвучит в установленное время

Меню

2.1.2 Отмена

1 УСТАНОВКА БУДИЛЬНИКА
2. ПРГ СООБЩЕНИЙ
НАЗАД ОК

Нажмите [ОК] или



ВВОД: ВРЕМЯ БУДИЛЬНИКА
07 : 00-РАЗОВО *22:34
НАЗАД УДАЛИТЬ ОК

Нажмите [УДАЛИТЬ].

ВЫКЛЮЧЕНИЕ БУДИЛЬНИКА
07 : 00-РАЗОВО *22:34
НАЗАД УДАЛИТЬ ОК

Для подтверждения отмены нажмите [ОК] и



Меню

2.2 Программирование сообщений об отсутствии

2.2.1 Выбор сообщения

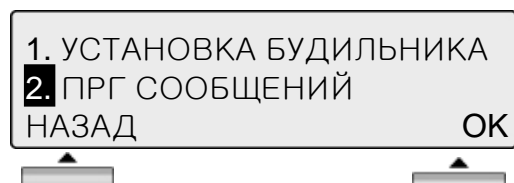

Нажмите [OK] или  .



Нажимайте  или  , для выбора подходящего сообщения.

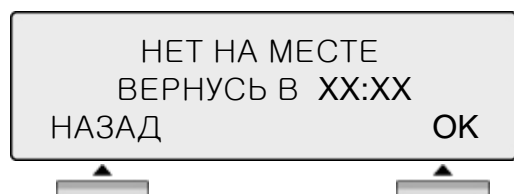

Нажмите [OK] или  .

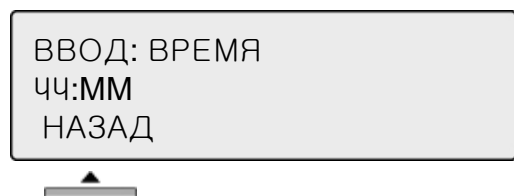

Введите время (24:00 формат)
Например : 07:30 am → вводите 0730.
07:30 pm → вводите 1930.

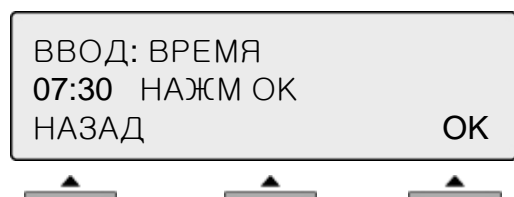

Нажмите [OK] или  .

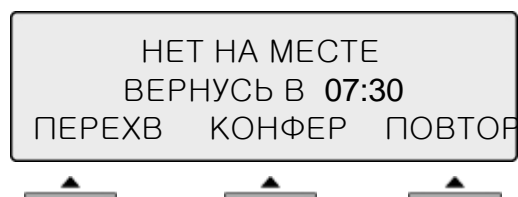

Выбранное сообщение с установленным временем будет отображаться на дисплее.

Меню

2.2 Программирование сообщений об отсутствии

2.2.2 Отмена / Изменение

1. УСТАНОВКА БУДИЛЬНИКА
2 ПРГ СООБЩЕНИЙ
НАЗАД ОК

Нажмите [ОК] или .

НЕТ НА МЕСТЕ
ВЕРНУСЬ В XX:XX
НАЗАД УДАЛИТЬ ОК

Для отмены установленного сообщения нажмите [УДАЛИТЬ], вы вернетесь в режим выбора сообщений.

- ※ Нажмите [НАЗАД], для возвращения к предыдущему состоянию дисплея.
- ※ Нажмите [ОК], для выхода в режим ввода времени.

ВЫБОР КНОПКОЙ [VOL]
НАЗАД

Режим выбора сообщений.

Имеющиеся сообщения:

- 0 0 Сообщение пользователя
- 0 1 Обед до XX:XX
- 0 2 В отпуске / Вернусь XX:XX (дата)
- 0 3 Нет на месте / Вернусь в XX:XX (время)
- 0 4 Нет на месте / Вернусь в XX:XX (дата)
- 0 5 Нет на месте / Возврат неизвестен
- 0 6 Вызов к (номер телефона макс. 17 цифр)
- 0 7 В офисе - ***
- 0 8 На совещании / Вернусь в XX:XX (время)
- 0 9 Я дома
- 1 0 В филиале.

Меню

2.3 Установка класса обслуживания абонента (класс сервиса)

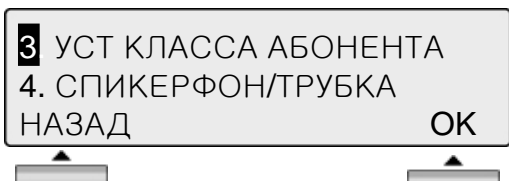

Нажмите [OK] или  .

※ Для активации сервиса «установка класса обслуживания абонента» требуется пароль.

2.3.1 Понижение класса

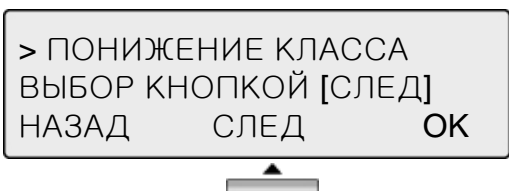

Нажимайте [СЛЕД] или  для выбора режима понижения класса сервиса.

Нажмите [OK] или  .

- ※ Вы можете выбрать один из 3-х режимов;
- понижение класса – **COS DOWN MODE**
 - восстановление класса – **RESTORE COS MODE**
 - изменение класса – **WALKING COS MODE**

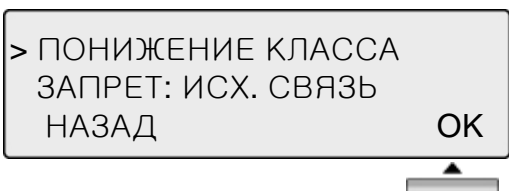



Нажмите [OK] или  для установки выбранного режима.

Меню

2.3.2 Восстановление класса

> ВОССТАНОВЛЕНИЕ КЛАССА
ВЫБОР КНОПКОЙ [СЛЕД]
НАЗАД СЛЕД ОК



Нажимайте [СЛЕД] или  , для выбора режима восстановления класса.



Нажмите [ОК] или  .

ВВОД: ТЕКУЩИЙ ПАРОЛЬ
НАЗАД



Для восстановления класса сервиса введите пароль  .

СВОЙ COS: ВОССТАНОВЛЕН
НАЖМИТЕ ОК
НАЗАД ОК



Нажмите [ОК] или  .

Меню

2.3.3 Удаленное использование класса сервиса

> РЕЖИМ ИЗМЕНЕНИЯ КЛАССА
ВЫБОР КНОПКОЙ [СЛЕД]
НАЗАД СЛЕД ОК



Нажимайте [СЛЕД] или , для выбора режима изменения класса.

Нажмите [ОК] или .

ВВОД:КОД ПРЕВЫШЕНИЯ COS
НАЗАД



Введите код превышения класса.
Например: 12345

ВВОД:КОД ПРЕВЫШЕНИЯ COS
НАЖМИТЕ ОК
НАЗАД ОК



Нажмите [ОК] или .

Меню

2.4 Установка режима Спикерфон/Гарнитура

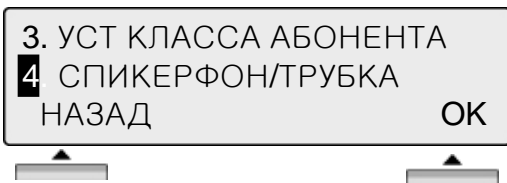

Нажмите [ОК] или .



Нажимайте [СЛЕД] или , для выбора требуемого режима.

※ Вы можете выбрать один из 2-х режимов:
- **SPEAKER MODE** – Спикерфон
- **HEADSET MODE** – Гарнитура



Нажмите [ОК] или , для установки выбранного режима.

2.5 Установка режима работы с проводной гарнитурой

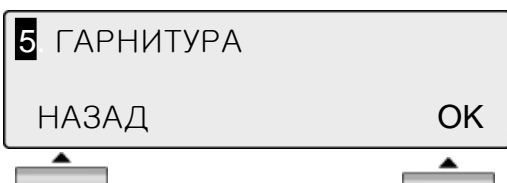

Нажмите [ОК] или .



Нажимайте [СЛЕД] или , для включения/отключения (ON/OFF) режима работы с проводной гарнитурой.

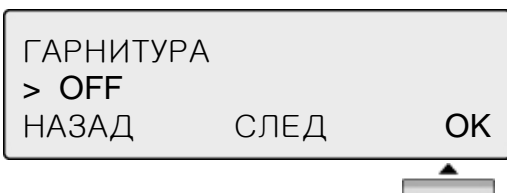

Для подтверждения выбранного состояния нажмите [ОК] или .

Меню

3. Программирование сокращенного набора номера



Нажмите сектор Меню.



3 УСКОР ПРГ
4. ПРГ МОБ АБ-ТОВ
OK

Нажмите [OK] или



N ЯЧ СОКР НАБОРА? (000)
НАЗАД

Введите номер ячейки для записи номера.
Например: 007

>
ВВОД: КЛ ВНЕШН/N (007)
НАЗАД УДАЛИТЬ

Введите желаемый телефонный номер с кодом доступа к городской линии.
Например: "9"+123456789

Для удаления номера ячейки нажмите [УДАЛИТЬ].

>123456789
N ЯЧ СОКР НАБОРА(007)
НАЗАД OK

Для сохранения номера в ячейке нажмите [OK] или



>
ВВОД: ИМЯ/N ЯЧ СОКР 007
НАЗАД OK

Введите имя, соответствующее сохраненному номеру.

> АБВ
ВВОД: ИМЯ/N ЯЧ СОКР 007
НАЗАД OK

Для сохранения информации нажмите [OK] или



Меню

4. Программирование функции «мобильный абонент»



3. УСКОР ПРГ
4 ПРГ МОБ АБ-ТОВ
OK

Нажмите сектор Меню.

Нажмите [OK] или .

* Доступ к данной функции осуществляется администратором системы.

4.1 Установка номера мобильного абонента

1 УСТ НОМ МОБ АБ-ТА
2. ПОДКЛ МОБ АБОНЕНТА ^
НАЗАД OK

Нажмите [OK] или .

> 123456789
МОБИЛЬНЫЙ АБОНЕНТ
НАЗАД OK

Введите номер мобильного телефона, на который будет осуществляться трансляция. Например: 2222222

> 2222222
МОБИЛЬНЫЙ АБОНЕНТ
НАЗАД OK

Нажмите [OK] или .

4.2 Активизация переадресации вызовов на мобильного абонента

1. УСТ НОМ МОБ АБ-ТА
2 ПОДКЛ МОБ АБОНЕНТА ^
НАЗАД OK

Нажмите [OK].

ПОДКЛ.МОБИЛЬНЫЙ АБОНЕНТ
> OFF
НАЗАД СЛЕД OK

Нажимайте [СЛЕД] или , для включения / отключения (ON/OFF) переадресации.

ПОДКЛ.МОБИЛЬНЫЙ АБОНЕНТ
> ON
НАЗАД СЛЕД OK

Нажмите [OK] или .

Меню

5. Программирование групповой конференции



5 ПРГ ГРП КОНФ
6. ПРГ ВИРТ АБ-ТОВ
^
OK

Нажмите сектор [MENU].

Нажмите [OK] или



5.1 Создание конференции

1 СОЗД ГРП КОНФ
2. УДАЛ ГРП КОНФ
НАЗАД
^
OK

Нажмите [OK] или



NO(1-9), [ПАРОЛЬ], HOLD
НАЗАД
OK

Введите номер групповой конференции и пароль.

Например: 9 + 12345

НАЖМИТЕ ОК
НАЗАД
OK

Нажмите [OK] или



5.2 Удаление конференции

1. СОЗД ГРП КОНФ
2 УДАЛ ГРП КОНФ
НАЗАД
^
OK

Нажмите [OK] или



NO(1-9), [ПАРОЛЬ], HOLD
НАЗАД
OK

Введите номер групповой конференции и пароль.

Например: 9 + 12345

НАЖМИТЕ ОК
НАЗАД
OK

Нажмите [OK] или

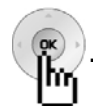

Меню

6. Программирование виртуальных абонентов



5. ПРГ ГРП КОНФ
6. ПРГ ВИРТ АБ-ТОВ
OK

Нажмите сектор [МЕНЮ].

Нажмите [OK] или



* Доступ к данной функции осуществляется администратором системы.

6.1 Регистрация виртуального номера

1. РЕГ ВИРТ НОМЕРА
2. ОТМ ВИРТ НОМ
НАЗАД
^
OK

Нажмите [OK] или



ВИРТУАЛЬН. АБОНЕНТ 100
ВВОД : ПАРОЛЬ

Для того, чтобы зарегистрировать виртуального абонента как АБОНЕНТ 169:

- [iPECS]

введите пароль этого абонента, как 169+55555

- [ipLDK]

введите пароль этого абонента, как 55555 и нажмите [HOLD/SAVE].

ТЛФ 169 (Т)
06 СЕН 04 16:00
ПЕРЕХВ КОНФЕР ПОВТОР



Также, регистрацию виртуального номера можно произвести по нажатию кнопки [Speaker].

Меню

6.2 Отмена виртуального номера

1. РЕГ ВИРТ НОМЕРА
2. ОТМ ВИРТ НОМ
НАЗАД

^
OK

Нажмите [OK] или



ОТМЕНА РЕГИСТРАЦИИ
НЕТ ПЕРЕАДРЕСАЦИИ ?

С помощью  или  выберите тип переадресации и нажмите [OK] или



※ Типы переадресации

- НЕТ ПЕРЕАДРЕСАЦИИ
- ПЕРЕВОД НА **VMIB** : переадресация на внутреннюю голосовую почту
- ПЕРЕВОД НА **VM** : переадресация на группу внешней голосовой почты (**VM**)
- ПЕРЕВОД НА **SPD000** : переадресация на ячейку ускоренного набора
- ПЕРЕВОД НА **MOBILE-EXT**: переадресация на моб. абонента
- ПЕРЕВОД НА **STA** : переадресация на другого внутреннего абонента

ВИРТУЛЬН. АБОНЕНТ 100
09 СЕН 04 10:43
ПЕРЕХВ КОНФЕР ПОВТОР

Телефонная книга



Телефонная книга [PHONE BOOK] и Набор по имени [DIAL: BY NAME] - одинаковые опции.



1. ПО ИСМ ИМЕНИ
2. ПО ИНД. СКОР.
OK



3. ПО СИС. СКОР.
OK ^



1. Набор по ИСМ имени

1 ПО ИСМ ИМЕНИ
2. ПО ИНД. СКОР.
OK

Нажмите [OK] или



1 AAA (105)
2:БББ (107)
НАЗАД НАБРАТЬ

Используйте  или , для выбора желаемого номера. Для осуществления звонка по выбранному номеру нажмите [НАБРАТЬ].

ВЫЗОВ НА ААА
06 СЕН 04 16:06
СООБЩ ФЛЭШ

Говорите.

Примечание

Для возвращения к предыдущему состоянию нажмите [НАЗАД]

Телефонная книга

2. Индивидуальный сокращенный набор



1. ПО ИСМ ИМЕНИ
2. ПО ИНД. СКОР.
OK

Нажмите [OK] или

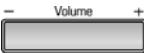

1:АБВ(001)
2:ГДЕ(002)
НАЗАД ИМЯ/НОМ НАБРАТЬ

Для просмотра номера, соответствующего выбранному имени используйте [ИМЯ/НОМ].

С помощью  или  выберите желаемый номер, для осуществления вызова нажмите [НАБРАТЬ].

123456789
ЛИНИЯ 008 00:00:03
ПЕРЕВОД КОНФЕР МИК. ВЫК→

Говорите.

3. Системный сокращенный набор



3. ПО СИС. СКОР.
OK ^

Нажмите [OK] или

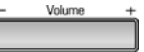

1. ГРУП 1(2000)
2. ГРУП 2(2001)
НАЗАД ИМЯ/НОМ НАБРАТЬ

Для просмотра номера, соответствующего выбранному имени используйте [ИМЯ/НОМ].

С помощью  или  выберите желаемый номер, для осуществления вызова нажмите [НАБРАТЬ].

123456789
ЛИНИЯ 008 00:00:03
ПЕРЕВОД КОНФЕР МИК. ВЫК→

Говорите.

Примечание

Для возвращения к предыдущему состоянию нажмите [НАЗАД]

Ввод СИМВОЛОВ

Ввод букв



A	ABC 2 + 1	N	MNO 6 + ABC 2
B	ABC 2 + ABC 2	O	MNO 6 + DEF 3
C	ABC 2 + DEF 3	P	PQRS 7 + 1
D	DEF 3 + 1	Q	PQRS 7 + ABC 2
E	DEF 3 + ABC 2	R	PQRS 7 + DEF 3
F	DEF 3 + DEF 3	S	PQRS 7 + GHI 4
G	GHI 4 + 1	T	TUV 8 + 1
H	GHI 4 + ABC 2	U	TUV 8 + ABC 2
I	GHI 4 + DEF 3	V	TUV 8 + DEF 3
J	JKL 5 + 1	W	WXYZ 9 + 1
K	JKL 5 + ABC 2	X	WXYZ 9 + ABC 2
L	JKL 5 + DEF 3	Y	WXYZ 9 + DEF 3
M	MNO 6 + 1	Z	WXYZ 9 + GHI 4

Словарь терминов

- 1 **ICM** Intercom – вызов по внутренней связи.
- 2 **CO Line** Central Office Line – соединительная линия к опорной городской станции.
- 3 **Speed Dial** Функция или режим сохранения часто набираемых номеров в ячейки для последующего сокращенного набора номера.
- 4 **DND** Do Not Disturb – «Не беспокоить». Функция или режим блокирования всех входящих вызовов.
- 5 **DDI or DID** Direct Dial Inwards или Direct Inwards Dialing – Функция или режим прямого входящего набора номера.
- 6 **DKTU** Digital Key Telephone Unit – системный телефонный аппарат производства LG-Nortel.
- 7 **SLT** Single Line Telephone – аналоговый телефонный аппарат.
- 8 **ISDN** Integrated Services Digital Network. – цифровая сеть интегрального обслуживания (ЦСИО).
- 9 **VMIB** Voice Message Interface Board – Плата внутренней голосовой почты и голосовых сообщений производства LG-Nortel.
- 10 **CONF** Conference – Функция или режим участия в одном разговоре более 2-х абонентов одновременно (как для внутренних, так и для внешних абонентов).